

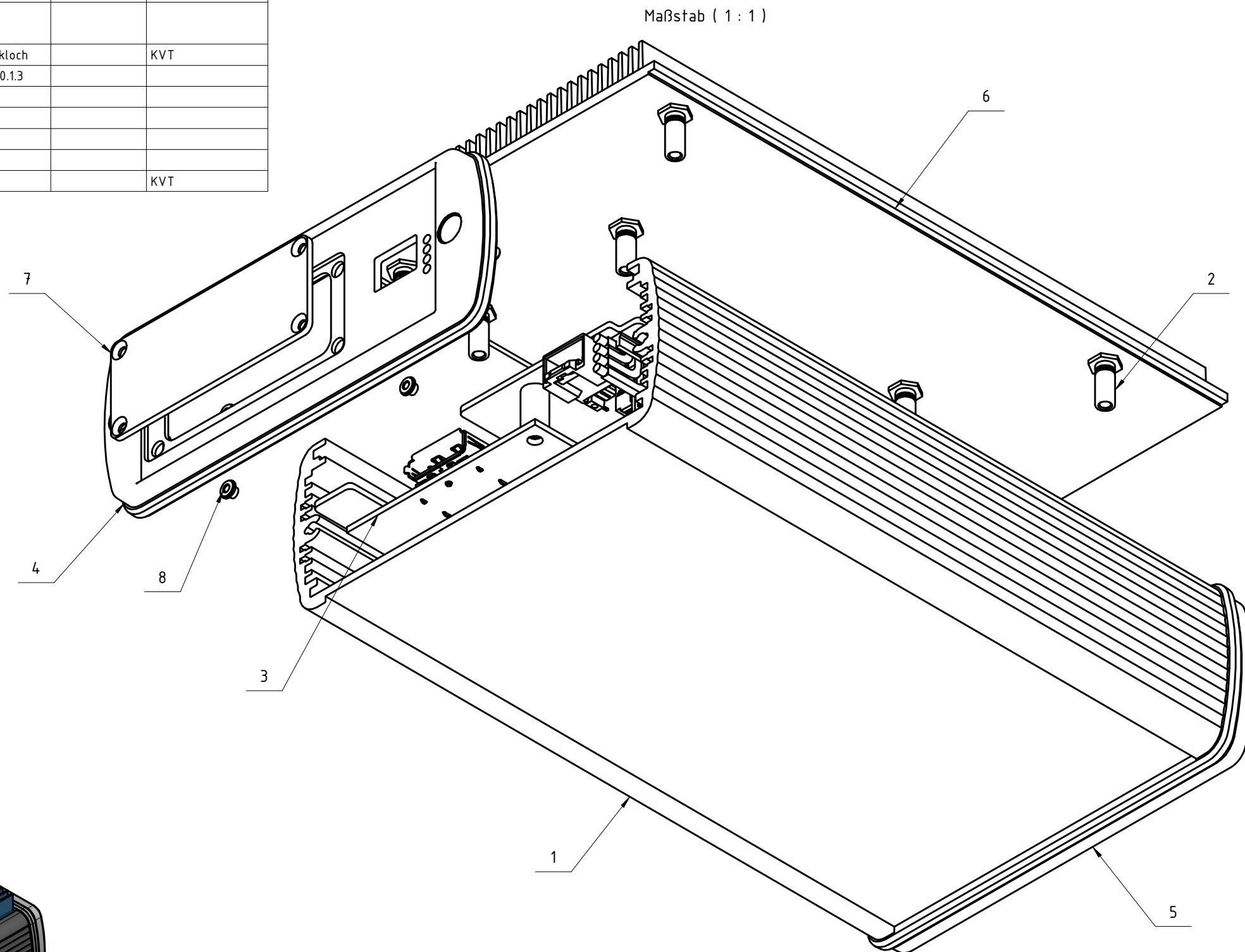

Stückliste						
Pos.	Stck.	Bauteilnummer	Rev.	Bezeichnung	BestandsNr.	ZULIEFERER
1	1	84047170 - Bopla	0	Alubos Gehäuseprofil geschlossen-170mm		
2	8	KVT CSOS-M3-10	0	Einpressgewindebuchse für Sackloch		KVT
3	1	PCB3D_CAR6222_Mainboard_v1.0.1.3	0	PCB3D_CAR6222_Mainboard_v1.0.1.3		
4	1	ATS-CZ-0033-10	0	Abschlussdeckel_R		
5	1	ATS-CZ-0032-10	0	Abschlussdeckel_L		
6	1	ATS-CZ-0034-10	0	FPH 1014 K - Kühlkörper		
7	1	ATS-CZ-0044-10	0	Grundplatte-Anschlüsse		
8	4	KVT UL-M2-1	0	Einpress-Miniaturmutter		KVT

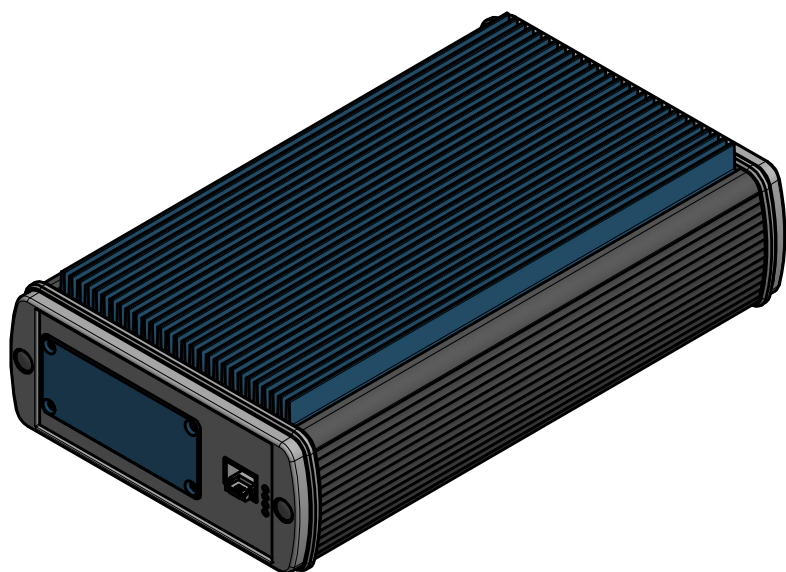



Maßstab ( 1 : 2 )

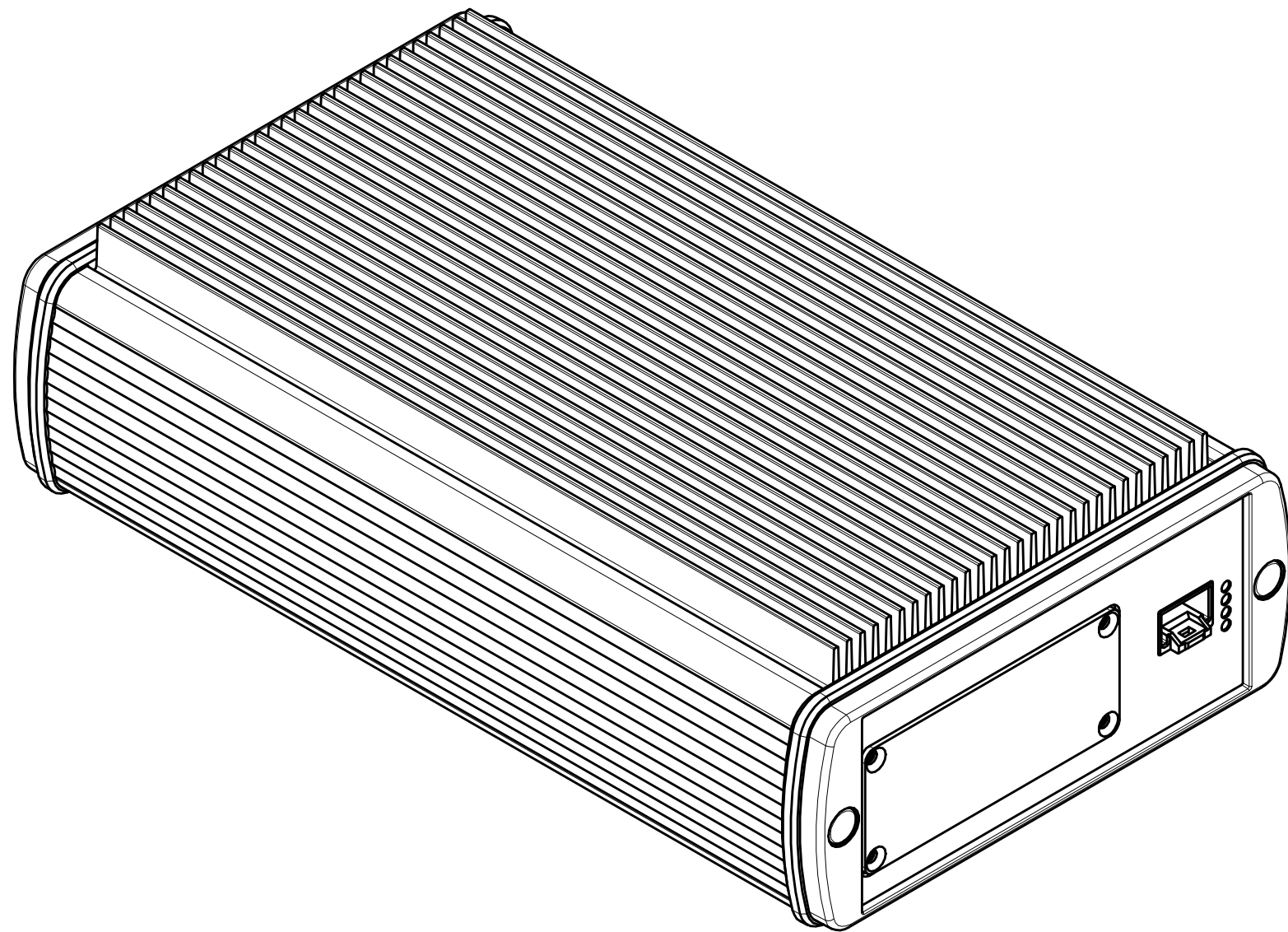
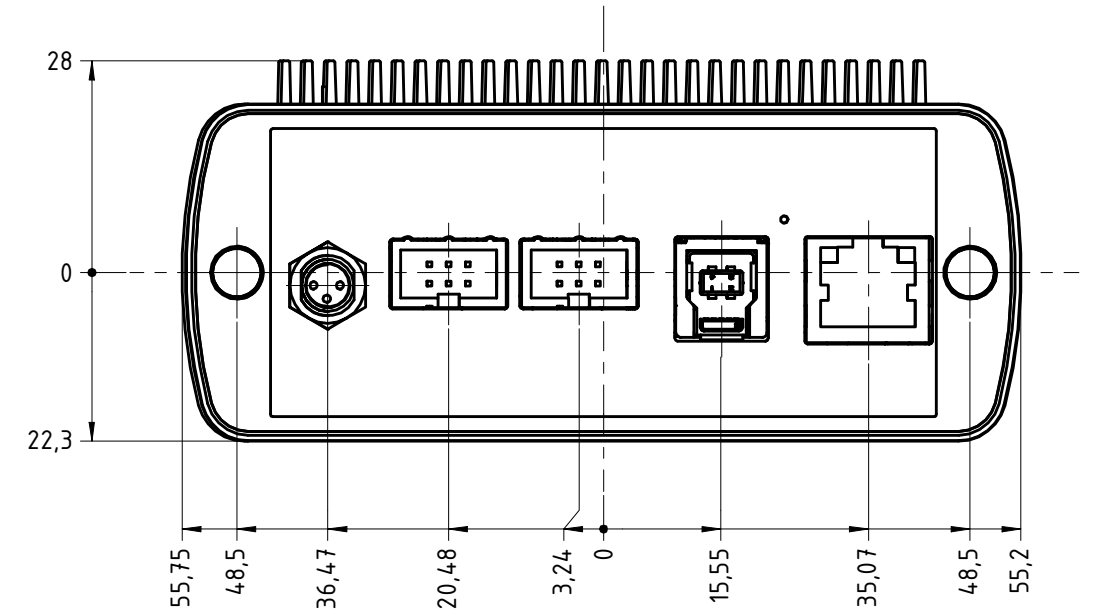
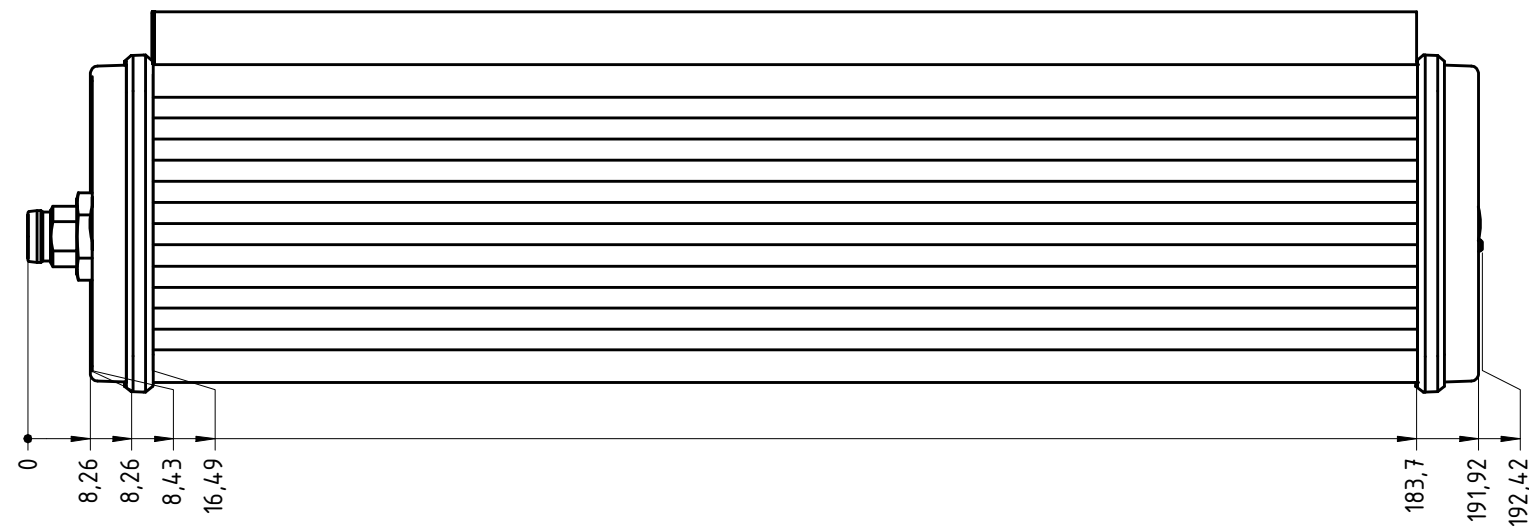

Allg.Toleranzen		Masse 0,29 kg	Abmaße	
Material	Konstruktion CZ	11.02.2019	 Projekt / Erstverwendung	
Halbzeug	Zeichnung CZ	27.06.2019		
Oberfläche	Prüfung CZ	15.06.2022		
Bezeichnung		Zeichnungsnummer - Revision	Format	
GCAR 6222		ATS-CZ-0007-11-0	A3	
REV.		ÄNDERUNGSTEXT	DATUM	FREIGABE DURCH

Maßstab ( 1 : 1 )



Allg.Toleranzen	Masse 0,29 kg	Abmaße		
Material		Konstruktion CZ	11.02.2019	 Projekt / Erstverwendung
Halbzeug		Zeichnung CZ	27.06.2019	
Oberfläche		Prüfung CZ	15.06.2022	
Bezeichnung	GCAR 6222	Status	Freigegeben	Format A3
		Zeichnungsnummer - Revision	ATS-CZ-0007-11-0	Blatt 2 / 2
		Bestandsnummer		